

TECHNUM II



FINNLO

finnlo.com
HAMMER SPORT AG

Art. Nr.: 3504
ID: 109061

Inhaltsverzeichnis

Index

Seite/Page

1.	Sicherheitshinweise	1.	Safety instructions	2
2.	Allgemeines	2.	General	3
2.1	Verpackung	2.1	Packaging	3
2.2	Entsorgung	2.2	Disposal	3
2.3	Symbolerklärung	2.3	Explanation of symbols	3
3.	Montage	3.	Assembly	4
3.1	Montageschritte	3.1	Assembly steps	5
3.2	Aufstellen des Laufbandes	3.2	Setting up the item	8
3.2.1	Ausrichten des Laufbandes	3.2.1	Setting up in detail	8
3.2.2	Stromversorgung	3.2.2	Power supply	8
3.2.3	Zusammenklappen des Laufbandes	3.2.3	Folding up	8
3.2.4	Entfalten des Laufbandes	3.2.4	Unfolding the treadmill	8
3.2.5	Verschieben des Laufbandes	3.2.5	Moving of the treadmill	9
3.2.6	Aufbewahren des Laufbandes	3.2.6	Storing	9
4.	Startvorbereitung	4.	Starting procedure	9
4.1	Stromversorgung	4.1	Starting	9
4.2	Not-Aus Schlüssel	4.2	Safety-Key	9
4.3	Auf- und absteigen auf das Laufband	4.3	Tread on and off of the treadmill	9
4.4	Absteigen im Notfall	4.4	Tread off in emergency case	9
5.	Computer	5.	Computer	10
5.1	Computertasten	5.1	Computer keys	10
5.2	Computer Inbetriebnahme	5.2	Computer operation	11
5.2.1	Quick Start	5.2.1	Quick Start	11
5.2.2	Programm Modus	5.2.2	Program control mode	11
5.2.2.1	Manual Modus	5.2.2.1	Manual mode	11
5.2.2.2	HRC (Pulsorientiertes) Training	5.2.2.2	HRC mode	12
5.2.2.3	Profile Modus	5.2.2.3	Profile mode	13
6.	Pflege und Wartung	6.	Care and Maintenance	14
6.1	Wartung	6.1	Maintenance	
6.2	Zentrierung des Laufgurts	6.2	Centering of the running belt	14
6.3	Einstellung der Laufgurtspannung	6.3	Tighten the belt	15
6.4	Schmieren der Lauffläche	6.4	Lubricate of the running belt	15
7.	Trainingsanleitung	7.	Training manual	16
7.1	Trainingshäufigkeit	7.1	Training frequency	16
7.2	Trainingsintensität	7.2	Training intensity	16
7.3	Pulsorientiertes Training	7.3	Heart rate orientated training	16
7.4	Trainings-Kontrolle	7.4	Training control	17
7.5	Trainingsdauer	7.5	Training duration	18
8.	Explosionszeichnung	8.	Explosion drawing	20
9.	Teileliste	9.	Parts list	22
10.	Garantie	10.	Warranty (Germany only)	24
11.	Service-Hotline & Ersatzteilbestellformular	11.	-	25

1. Sicherheitshinweise

WICHTIG!

- Es handelt sich um ein Laufband der Klasse HB, nach DIN EN 957-1/6.
- Max. Belastbarkeit 135 kg.
- Das Laufband darf nur für seinen bestimmungsgemäßen Zweck verwendet werden!
- Jegliche andere Verwendung ist unzulässig und möglicherweise gefährlich. Der Importeur kann nicht für Schäden verantwortlich gemacht werden, die durch nicht bestimmungsgemäßen Gebrauch verursacht werden.
- Sie trainieren mit einem Gerät, das sicherheitstechnisch nach neuesten Erkenntnissen konstruiert wurde. Mögliche Gefahrenquellen, die Verletzungen verursachen könnten, wurden bestmöglich ausgeschlossen.

Um Verletzungen und/oder Unfälle zu vermeiden, lesen und befolgen Sie bitte diese einfachen Regeln:

1. Erlauben Sie Kindern nicht, mit dem Gerät oder in dessen Nähe zu spielen.
2. Überprüfen Sie regelmäßig, ob alle Schrauben, Muttern, Handgriffe und Pedale fest angezogen sind.
3. Tauschen Sie defekte Teile sofort aus und nutzen Sie das Gerät bis zur Instandsetzung nicht. Achten Sie auch auf eventuelle Materialermüdungen.
4. Hohe Temperaturen, Feuchtigkeit und Wasserspritzer sind zu vermeiden.
5. Vor Inbetriebnahme des Gerätes die Bedienungsanleitung genau durchlesen.
6. Das Gerät braucht in jede Richtung genügend Freiraum, nach hinten mindestens 2mx1m!
7. Stellen Sie das Gerät auf einen festen und ebenen Untergrund.
8. Trainieren Sie nicht unmittelbar vor bzw. nach den Mahlzeiten.
9. Lassen Sie sich vor Beginn eines Fitness-Trainings immer zuerst von einem Arzt untersuchen.
10. Das Sicherheitsniveau des Gerätes kann nur gewährleistet werden, wenn Sie in regelmäßigen Abständen die Verschleißteile überprüfen. Diese sind mit * in der Teileliste gekennzeichnet.
11. Trainingsgeräte sind auf keinen Fall als Spielgeräte zu verwenden.
12. Stellen Sie sich nicht auf das Gehäuse.
13. Tragen Sie keine lose Kleidung, sondern geeignete Trainingskleidung wie z.B. einen Trainingsanzug.
14. Tragen Sie Schuhe und trainieren Sie nie barfuß.
15. Achten Sie darauf, dass sich nicht Dritte in der Nähe des Gerätes befinden, da weitere Personen durch die beweglichen Teile verletzt werden könnten.
16. Das Trainingsgerät darf nicht in feuchten Räumen (Bad) oder auf dem Balkon aufgestellt werden.
17. Achten Sie auf eine Erdung des Gerätes während dem Training. Eine ungeeignete Erdung kann bei einer Fehlfunktion einen elektrischen Schlag verursachen.
18. Reparaturen im Motorenbereich dürfen nur von einem Elektrofachmann durchgeführt werden.
19. Achten Sie auf genügend Abstand des Netzkabels und des Laufbandes von heißen Quellen.
20. Stellen Sie das Laufband so auf, dass Sie die Annäherung von Dritten Personen sehen können.

1. Safety instructions

IMPORTANT!

- The treadmill is produced according to DIN EN 957-1/6 class HB.
- Max. user weight is 135 kg.
- The treadmill should be used only for its intended purpose.
- Any other use of the item is prohibited and maybe dangerous. The importer cannot be held liable for damage or injury caused by improper use of the equipment.
- The treadmill has been produced according to the latest safety standards.

To prevent injury and / or accident, please read and follow these simple rules:

1. Do not allow children to play on or near the equipment.
2. Regularly check that all screws, nuts, handles and pedals are tightly secured.
3. Promptly replace all defective parts and do not use the equipment until it is repaired. Watch for any material fatigue.
4. Avoid high temperatures, moisture and splashing water.
5. Carefully read through the operating instructions before starting the equipment.
6. The equipment requires sufficient free space in all directions, at the rear side, min. 2x1m!
7. Set up the equipment on a solid and flat surface.
8. Do not exercise immediately before or after meals.
9. Before starting any fitness training, let yourself examined by a physician.
10. The safety level of the machine can be ensured only if you regularly inspect parts subject to wear. These are indicated by an * in the parts list. Levers and other adjusting mechanisms of the equipment must not obstruct the range of movement during training.
11. Training equipment must never be used as toys.
12. Do not step on the housing but only on the steps provided for this purpose.
13. Do not wear loose clothing; wear suitable training gear such as a training suit, for example.
14. Wear shoes and never exercise barefoot.
15. Make certain that other persons are not in the area of the treadmill, because other persons may be injured by the moving parts.
16. It is not allowed to place the item in rooms with high humidity (bathroom) or on the balcony.
17. Please check that the item is grounded during exercise. If the ground is not perfect, a malfunction of the computer can cause an electrical shock!
18. Repairs are only allowed to be done by an electrician.
19. Pay attention to enough distance between the power cable and the treadmill to hot sources.
20. Set up the treadmill in such a way, that you are able to see other persons, who are approaching..

2. Allgemeines

Der Anwendungsbereich dieses Trainingsgerätes ist der Heimbereich. Das Gerät entspricht den Anforderungen der DIN EN 957-1/6 Klasse HB. Die CE-Kennzeichnung bezieht sich auf EG Richtlinie 89/336/EWG. Bei unsachgemäßem Gebrauch dieses Gerätes (z. B. übermäßigem Training, falsche Einstellungen, etc.) sind Gesundheitsschäden nicht auszuschließen.

Vor Beginn des Trainings sollte eine allgemeine Untersuchung von Ihrem Arzt durchgeführt werden, um eventuell vorhandene Gesundheitsrisiken auszuschließen.

2.1 Verpackung

Die Verpackung besteht aus umweltfreundlichen und wieder verwertbaren Materialien:

- Außenverpackung aus Pappe
- Formteile aus geschäumtem, FCKW-freiem Polystyrol (PS)
- Folien und Beutel aus Polyäthylen (PE)
- Spannbänder aus Polypropylen (PP)

2.2 Entsorgung

Dieses Produkt darf am Ende seiner Lebensdauer nicht über den normalen Haushaltsabfall entsorgt werden, sondern muss an einem Sammelpunkt für das Recycling von elektrischen und elektronischen Geräten abgegeben werden. Die Werkstoffe sind gemäß ihrer Kennzeichnung wiederverwertbar. Mit der Wiederverwendung, der stofflichen Verwertung oder anderen Formen der Verwertung von Altgeräten leisten Sie einen wichtigen Beitrag zum Schutze unserer Umwelt. Bitte erfragen Sie bei der Gemeindeverwaltung die zuständige Entsorgungsstelle.



2.3 Symbolerklärung

Enthält wichtige Informationen



2. General

This training equipment is for use at home. The equipment complies with the requirements of DIN EN 957-1/6 Class HB. The CE marking refers to the EU Directive 89/336/EEC. Damage to health cannot be ruled out if this equipment is not used as intended (for example, excessive training, incorrect settings, etc.).

Before starting your training, you should have a complete physical examination by your physician, in order to rule out any existing health risks.

2.1 Packaging

Environmentally compatible and recyclable materials:

- External packaging made of cardboard
- Molded parts made of foam CFS-free polystyrol (PS)
- Sheeting and bags made of polyethylene (PE)
- Wrapping straps made of polypropylene (PP)

2.2 Disposal

Please be sure to keep the packing for the event of repairs / warranty matters. The equipment should not be disposed of in the household rubbish!



2.3 Explanation of symbols

Contains important information



3. Aufbau

Um den Zusammenbau des Laufbandes für Sie so einfach wie möglich zu gestalten, haben wir die wichtigsten Teile bereits vormontiert. Bevor Sie das Gerät zusammenbauen, sollten Sie bitte diese Aufbauanleitung sorgfältig lesen und danach Schritt für Schritt, wie beschrieben, fortfahren.

Packungsinhalt

- Entnehmen Sie alle Einzelteile aus der Verpackung und legen Sie diese nebeneinander auf den Boden.
- Achten Sie darauf, dass Sie während des Zusammenbaus in jede Richtung hin genügend Bewegungsfreiraum (mind. 1,5m) haben.
- Bevor Sie mit dem Aufbau beginnen, muss das Laufband Zimmertemperatur erreicht haben.

3. Assembly

In order to make assembly of the treadmill as easy as possible for you, we have preassembled the most important parts. Before you assemble the equipment, please read these instructions carefully and then continue step by step as described.

Contents of packaging

- Unpack all individual parts and place them on the floor.
- Make certain that you have adequate room for movement (at least 1.5 m) on all sides during assembly.
- Before assembling, please make sure, that the treadmill is having room temperature.

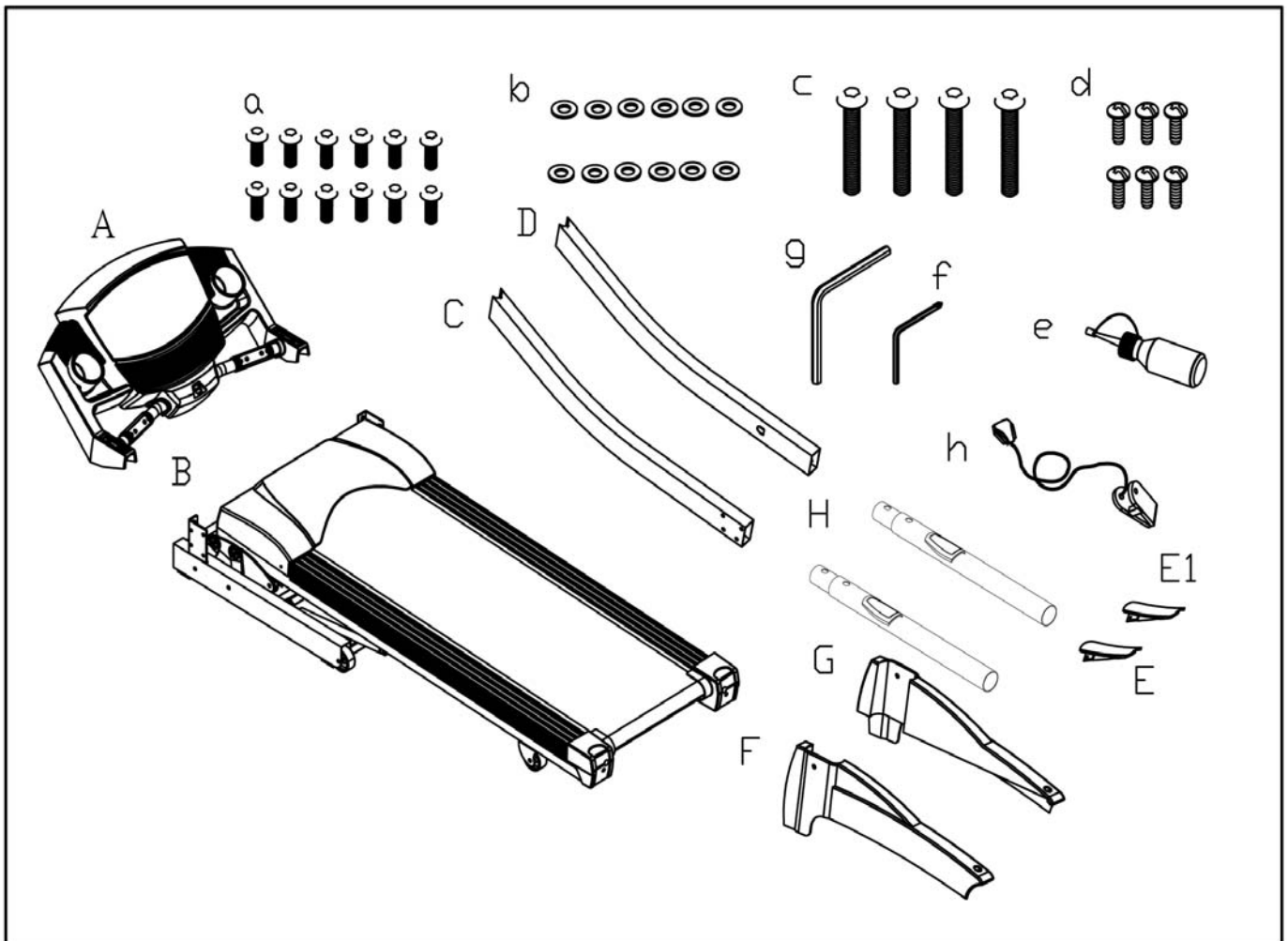

3.1 Montageschritte / Assembly steps

Schritt 1/ Step 1

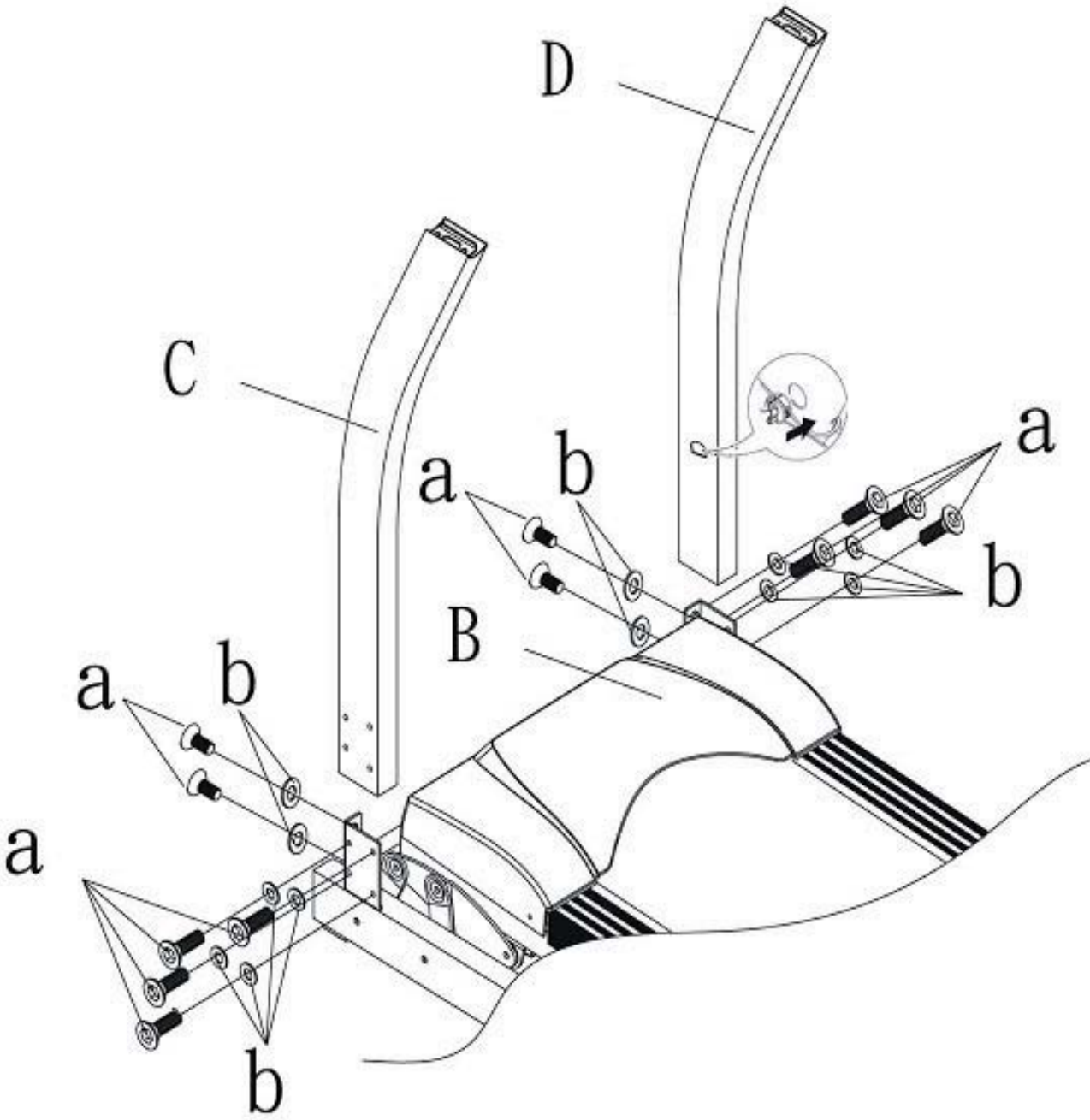

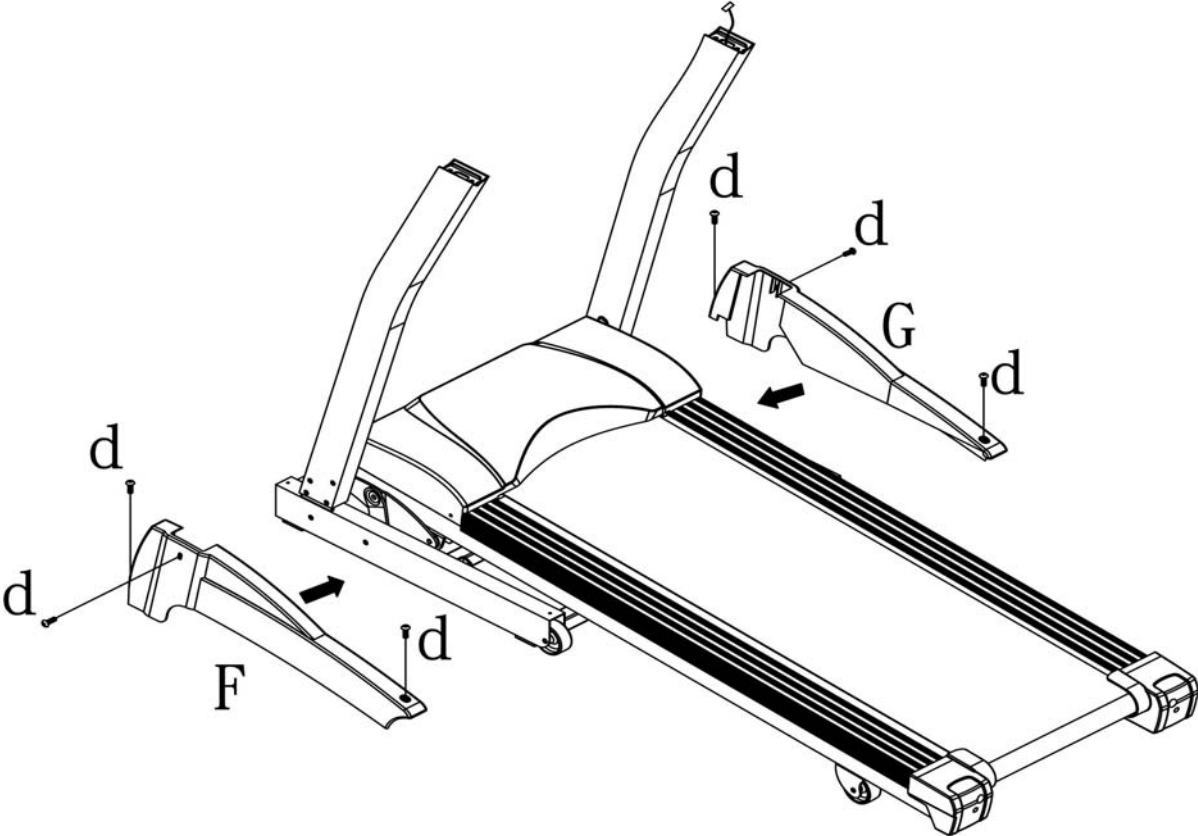

Schritt / Step 3

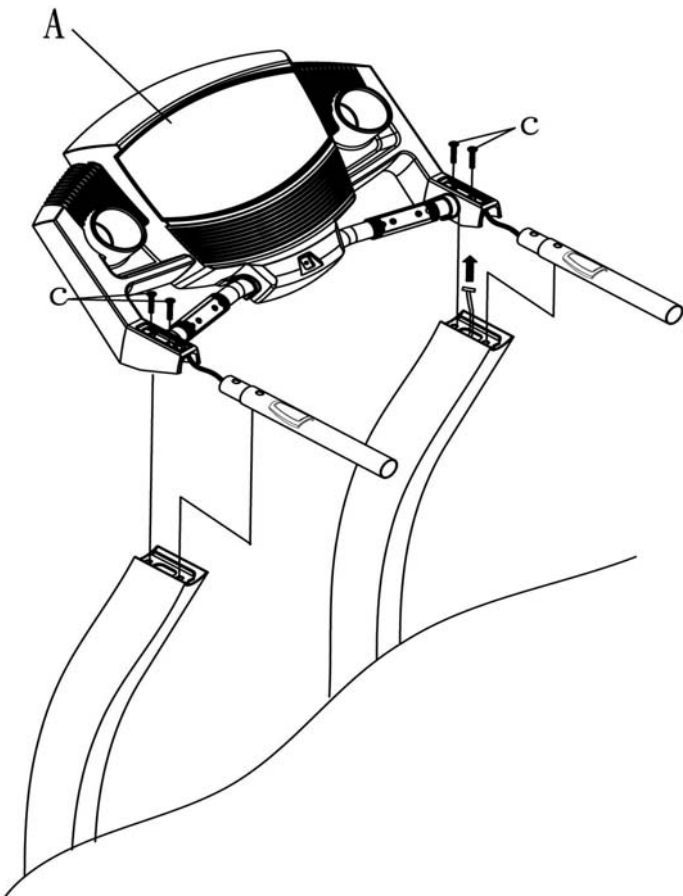

Schritt / Step 4

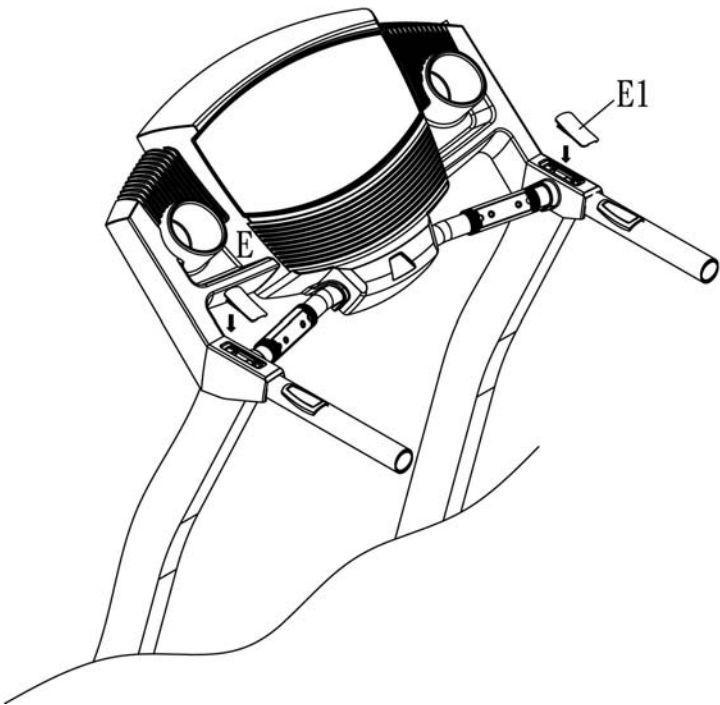

3.2 Aufstellen des Laufbandes

- Benutzen Sie das Laufband nie im Freien.
- Stellen Sie das Laufband nie nahe an offenes Wasser oder in Räume, in welchen die Luftfeuchtigkeit sehr hoch ist.
- Stellen Sie sicher, dass das Stromkabel keine Laufwege kreuzt.
- Ist in dem ausgewählten Raum Teppichboden ausgelegt, stellen Sie bitte sicher, dass sich genügend Abstand zwischen dem Laufband und dem Teppichboden befindet. Sollte dies nicht der Fall sein, benutzen Sie bitte eine Unterlage.
- Halten Sie einen Sicherheitsabstand von mindestens 2x1m Meter hinter der Lauffläche ein, um sich während eines Notfalls nicht an der Wand zu verletzen.
- Nach einem längeren Gebrauch kann unter Umständen schwarzer Abrieb unter dem Laufband zu sehen sein. Die ist eine normale Abnutzung und bedeutet nicht, dass ein Defekt vorliegt. Dieser Abrieb kann mit jedem handelsüblichen Staubsauger entfernt werden. Um einer Verschmutzung vorzubeugen, empfiehlt es sich eine Unterlage unter das Laufband zu legen.

3.2.1 Ausrichtung des Laufbandes

Bitte beachten Sie, dass der Boden, auf welchem es aufgestellt werden soll, eben ist und keine Wellen aufweist. Sollte das Laufband nicht sicher stehen, positionieren Sie es bitte an einem anderen Ort.

3.2.2 Stromversorgung

Achten Sie darauf, dass Sie das Laufband nicht in eine Mehrfachsteckdose einstecken, in welcher sich bereits Fernseher oder Computer befinden.

3.2.3 Zusammenklappen des Laufbandes

Das Zusammenklappen und Wiederaufklappen ist durch die Hilfe von Gasdruckfedern sehr einfach. Stellen Sie sicher, dass vor dem Zusammenklappen die Neigungsverstellung die Waagrechte (0° Neigung) erreicht hat, nur so ist ein Zusammenklappen möglich. Führen Sie die Lauffläche unter Vorsicht (halten Sie diese am hinteren Rahmen, links und rechts von der Lauffläche) nach oben, bis diese hörbar einrastet. Die Lauffläche ist in dieser Position gesichert.

3.2.4 Entfalten des Laufbandes

3.2 Setting up the item

- Don't use it outside.
- Don't set up the item very close to water sources or in a room with high humidity.
- Make sure, that the power cord doesn't lay, where you are walking.
- If the treadmill is placed on a carpet, please check, that there is enough space between the carpet and the running belt. If not, please use a protection mat.
- Pay attention to the safety area at the rear side of the treadmill of 2mx1m.
- You can find rubber abrasion during longer exercise. It is not a defect, it is a normal scoring. To avoid any impurity, you can put a protection mat under the running area.

3.2.1 Setting up in detail

The ground has to be even in the area, where you will set up the item.

3.2.2 Power supply

Pay attention, that the treadmill will not be plugged in a multi socket, if there are already TV and other entertainment item plugged in.

3.2.3 Folding up

The folding up goes easily, because of the assistance of the compression spring system. Make sure, that the running surface is flat (incline 0°) before you fold up the item. Move the running area up, by holding the frame at the rear side, till you can hear a „klack“ and the position of the running area is secured.

3.2.4 Unfolding the treadmill

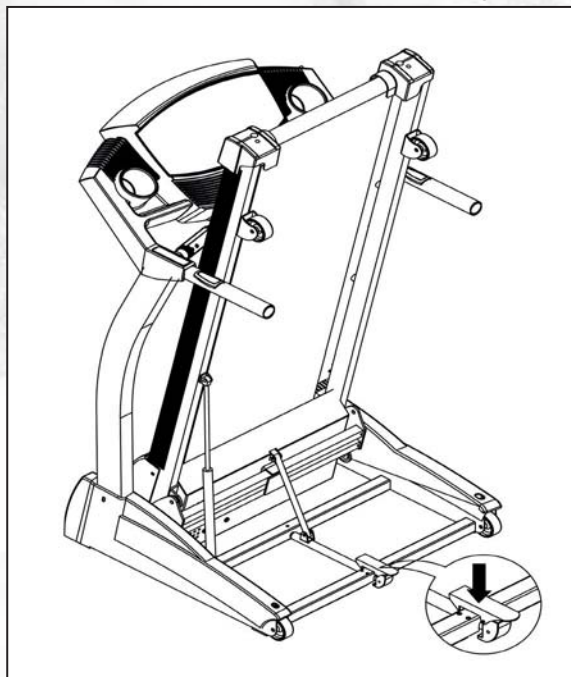

Um das Laufband wieder aufzuklappen betätigen Sie mit Ihrem Fuß den Entriegelungshebel. Führen Sie zur gleichen Zeit die Lauffläche langsam in Richtung Boden. Durch den Einsatz des Dämpfungssystems sinkt die Lauffläche ab einem bestimmten Winkel sicher nach unten.

To unfold the treadmill, press the unlock system with your foot and guide the running area downwards. Pay attention, that the compression spring system will support you, but please don't unhand the running deck!

3.2.5 Verschieben des Laufbandes

Um das Laufband an einen anderen Ort zu schieben, gehen Sie wie folgt vor:

- Stellen Sie sicher, dass der Neigungswinkel 0° beträgt.
- Schalten Sie das Laufband am Netzschalter aus.
- Ziehen Sie das Netzkabel aus der Steckdose heraus.
- Klappen Sie das Laufband hoch, bis es hörbar einrastet.
- Kippen es vorsichtig zu Ihnen her und rollen es auf den Transportrollen an den gewünschten Ort.

3.2.6 Lagerung des Laufbandes

Für Sicherheitsmaßnahmen, speziell wenn Sie Kinder haben, sollten Sie folgende Punkte beachten:

- Schalten Sie das Laufband am Netzschalter aus
- Ziehen Sie das Netzkabel aus der Steckdose heraus.
- Entfernen Sie den Not-Aus-Schlüssel (2) und bewahren Sie diesen an einem für Kinder unzugänglichen Ort auf.

3.2.5 Moving of the treadmill

To move the treadmill to another place, follow up the following instruction, please:

- Incline angle has to be 0°.
- Switch off the item.
- Unplug the power cord of the socket.
- Fold up the item.
- Cant the treadmill to your side, till your can roll it easily on the integrated rollers to the new place.

3.2.6 Storing

Pay attention for storing.

- Switch off the item.
- Unplug the main cord.
- .remove the emergency key and put it at an unapproachable location for kids.

4. Startvorbereitung

4.1 Stromversorgung

Schalten Sie den Netzschalter, welcher sich neben der Netzkabelbuchse auf der Rückseite der Motorabdeckung befindet auf „I“.

4.2 Not-Aus-Schlüssel

Das Abziehen des Not-Aus-Schlüssels gewährleistet in einem Notfall das sofortige Abschalten des Laufbandes. Befestigen Sie aus diesem Grund, bevor Sie mit dem Training starten, die Kordel des Not-Aus-Schlüssels an Ihrer Trainingskleidung. Ein Stoppen des Laufbandes bei hohen Geschwindigkeiten mit Hilfe des Not-Aus-Schlüssels ist nicht zu empfehlen, da Sie sich dabei verletzen könnten. Um das Laufband sicher zu

stoppen, benützen Sie die rote -Taste. Das Laufband kann nicht gestartet werden, solange sich der Not-Aus-Schlüssel nicht in der dafür vorgesehenen Buchse befindet. Das Laufband kann nicht gestartet werden, solange sich der Not-Aus-Schlüssel nicht auf der dafür vorgesehenen „Not-Aus-Schlüssel“-Position befindet. Aus Sicherheitsgründen ist ein Training ohne das Anlegen der Kordel des Not-Aus-Schlüssels an Ihrer Kleidung verboten, da sich das Laufband bei einem Sturz nicht von selbst abschaltet. Wurde der Not-Aus-Schlüssel in dem Moment abgezogen, indem das Laufband noch eine Steigung aufwies, dann muss nach dem Auflegen

des Not-Aus-Schlüssels, die Steigung durch Drücken der -Taste zuerst auf 0° zurückgestellt werden, bevor das Laufband wieder gestartet werden kann.

4.3 Auf- und Absteigen auf das Laufband

Bitte benutzen Sie die Griffe, um auf das Laufband zu gelangen oder um es zu verlassen. Während des Trainings schauen Sie bitte immer in Richtung Computer. Möchten Sie Ihr Training beenden, dann drücken Sie die „STOP“-Taste und warten bis das Laufband komplett zum Stillstand gekommen ist. Verlassen Sie erst dann das Laufband.

4.4 Absteigen im Notfall

Sollte ein Notfall auftreten und Sie sind gezwungen das Training abrupt zu beenden, gehen Sie wie folgt vor:

- Ziehen Sie den Not-Aus-Schlüssel
- Halten Sie sich mit beiden Händen an den Handläufen fest
- Springen Sie mit beiden Beinen auf die seitlichen Trittsflächen und warten Sie bis das Laufband zum Stillstand gekommen ist.

4. Starting procedure

4. Starting

4.1 Power supply

Switch on the power switch.

4.2 Safety-key

Check if the safety-key is placed. If the safety-key is not placed correctly, the treadmill cannot be started. An exercise without fixing the cord is not allowed, because the treadmill will not stop, if you fall down. To stop the treadmill safely,

please use the - button. If you pull the safety key and the incline of the treadmill is not 0%, you have to reset the incline to zero, after putting on the emergency key, by pressing the

- button. If you didn't set the incline to 0% the treadmill cannot be started.

4.3 Tread on and off the treadmill

Please use the handrails for treading on and off the treadmill. During your exercise, please look in the direction of the computer. If you would like to stop the exercise, press the STOP-button and wait till the treadmill come to a complete stop.

4.4 Tread off in emergency case

In an emergency case follow up the following procedure:

- Grab both handles
- Jump onto the side rails and wait till the running belt come to a complete stop.
- Press the STOP button.



5.1 Computertasten



:
Durch Drücken kann eine Funktion oder ein Vorgabewert bestätigt werden



:
Beginn bzw. Abbruch des Trainings.

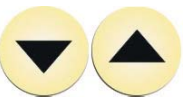

:
Erhöhung / Verringerung von Funktionswerten und der Steigung (INCLINE)

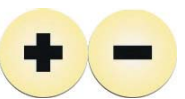

:
Erhöhung/ Verringerung von Funktionswerten und der Geschwindigkeit (SPEED)

5.1 Computer keys



:
By pressing this key, a function or a pre-programmed value can be confirmed



:
Start/Stop your training

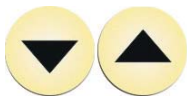



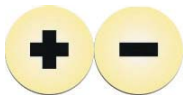



:
Increase/decrease of function levels and of the incline.



:
Increase/decrease of function levels and of the speed.





5.2 Computer Inbetriebnahme

5.2.1 Quick Start

- a. Schalten Sie das Laufband ein.
- b. Positionieren Sie den Not-Aus-Schlüssel auf der gekennzeichneten Position. Ein Signalton ertönt, das PULSE/CAL Fenster zeigt 0, das Zeitfenster zeigt 0:00 an und im SPEED Fenster erscheint die 0.
- c. In diesem Modus können Sie bereits eine Handpulsmessung durchführen.
- d. Drücken Sie  um das Laufband zu starten. Das Laufband startet mit einer Geschwindigkeit (SPEED) von 1.0 km/h, und einer Steigung (INCLINE) von 0%.
- e. Während des Trainings können Sie durch Drücken der  /  -Taste die Geschwindigkeit erhöhen oder verringern oder durch Drücken der  /  -Tasten die Steigung erhöhen oder verringern.
- f. Ein einmaliges Drücken der  -Taste während des Trainings aktiviert die Pausenfunktion für 240 Sekunden. Das Zeitfenster zeigt „STOP“ an. Alle Werte hören auf mit zählen. Nach diesen 240 Sekunden springt der Computer wieder in den START -Modus um.
- g. Drücken Sie die  -Taste ein zweites Mal und halten diese beim zweiten Mal für drei Sekunden gedrückt, dann werden alle Daten gelöscht und Sie befinden sich wieder im Start-Modus.

5.2.2 Programm Modus

In der Startposition können Sie durch Drücken der  -Taste die Programme anwählen. Es blinkt die LED des MANUAL Modus.





Durch Drücken der  /  oder  /  Tasten können





SIE weitere Programme HRC (Herzfrequenzprogramm) oder die Profile P1~P6 anwählen.

5.2.2.1 MANUAL Modus

I. Haben Sie den MANUAL-Modus ausgewählt, dann blinkt die dazugehörige LED. Zum Bestätigen drücken Sie die  -Taste.









ACHTUNG: Sie können nur eine der folgenden Werte vorgeben. Sollten Sie bereits die Zeit vorgegeben haben, dann sind die Vorgabewerte für Entfernung und Kalorien gesperrt.

II. Nach dem Bestätigen blinkt das Zeitfenster „TIME“. Sie können nun durch Drücken der  /  oder  /  eine Trainingszeit zwischen 0-99 Minuten vorgeben. Ein längeres Drücken aktiviert den Schnelldurchlauf. Um die Zeit zu bestätigen drücken Sie die  -Taste. Wurde nichts vorgegeben dann blinkt die Entfernung (Distance).

III. Sie können nun durch Drücken der  /  oder  /  -Tasten eine Entfernung zwischen 0-999 km vorgeben.





5.2 Computer operation

5.2.1 Quick Start

- a. Turn on the treadmill.
- b. Put the safety key in the recess of the console. The beeper will sound and the PULSE/CAL window will display 0, the TIME window will display 0:00, and the SPEED window will display 0, which shows that the treadmill has entered the START/READY position.
- c. Under this START/READY status, user can hold the grip pulse sensor to detect the heart rate value directly.
- d. Press  to start the treadmill and it will start at SPEED = 1.0 km/h, INCLINE = 0.
- e. During work out, press  or  to increase or decrease the speed, or press  or  to increase or decrease the incline.
- f. During work out, press  once, the treadmill will stop running. Time window will display "STOP". At this time, all the values on the computer will stop counting, the treadmill will pause for 240 seconds and then come back to the Start/Ready position.
- g. If pressed  once and press  again, but hold it for 3 seconds, the treadmill will Reset to the Start/Ready position.

5.2.2 Program control mode





Under the Start/Ready position, press  to enter the program control mode, at this time the MANUAL LED light will begin to





flash. Under the program control mode, press  /  or  /  to select MANUAL, HRC or P1~P6 8 modes in all.

5.2.2.1 MANUAL Mode







I. When MANUAL light begin to flash, press  to enter the MANUAL mode, at the same time, the MANUAL light will keep on lighting.





ATTENTION: You can preset only one value of time, distance or calories. If you select the time value, the distance and calories values are closed.

II. After entering the MANUAL mode, TIME window will flash. At this time, the user can press  /  or  /  to adjust the time (range of time: 0~99 min), a longer pressing will start the automatic value finder. Press  to confirm. If you didn't preset the time, you are entering the distance setting.

III. After entering the distance setting, the distance window will flash, at this time user can press  /  or  /  to adjust the distance (range of distance: 0~999 km).





Ein längeres Drücken aktiviert den Schnelldurchlauf. Zum Bestätigen drücken Sie die -Taste. Wurde auch die Entfernung nicht vorgegeben, dann können Sie nun die Kalorien vorgeben.





IV. Sie können nun die abzutrainierende Kalorienmenge von 0-999kcal) durch Drücken der  /  oder  / -Tasten vorgeben. Ein längeres Drücken aktiviert den Schnelldurchlauf. Drücken Sie die -Taste um die Vorgaben zu speichern und  um Ihr Training zu starten. Wird der Vorgabewert erreicht, stoppt das Laufband automatisch und im Zeitfenster erscheint „END“.

V. Wird im MANUAL Modus kein Vorgabewert vorgegeben und Sie drücken sofort die -Taste, dann startet das Laufband mit 1.0 KM/H und mit einer Steigung von 0. Während des Trainings können Sie die Steigung mit den  / -Tasten und die Geschwindigkeit mit den  / -Tasten ändern.





5.2.2.2 HRC(Pulsorientiertes)-Training





In diesem Modus können Sie eine Pulsobergrenze festlegen. Diese Funktion kann nur sinnvollerweise mit einem Brustgurt durchgeführt werden.

I. Wählen Sie mit den  /  oder  / -Tasten den HRC Modus aus. Durch Drücken der -Taste leuchtet die dazugehörige LED.







II. Nach dem Bestätigen leuchtet das Alter im DISTANCE/SPEED-Fenster. Durch Drücken der  /  oder  / -Tasten können Sie Ihr Alter zwischen 13-80 Jahren vorgeben. Mit dem Drücken der -Taste bestätigen Sie die Alterseingabe.





III. Das Pulsfenster zeigt den berechneten Pulswert blinkend an. Er wird folgenderweise berechnet: $(220 - \text{age}) * 0.75$

Sollten Sie Ihren eigenen Pulswert vorgeben wollen, dann drücken Sie die  /  oder  / -Tasten. Zum Bestätigen drücken Sie die -Taste.

IV. Sie können nun eine gewünschte Trainingszeit mit den  /  oder  / -Tasten vorgeben. Es kann eine Zeit zwischen 5 und 99 Minuten vorgegeben werden. Drücken Sie die -Taste um Ihr Training zu starten.

A longer pressing will start the automatic value finder. Press  to confirm. If you didn't set the distance, you are entering the calorie setting.





IV. After entering the calorie setting, the calorie window will flash. At this time the user can press  /  or  /  to adjust the calorie setting (range of calorie: 0~999), a longer pressing will start the automatic value finder. Press  to confirm and save the settings, then press  to start the MANUAL mode. If the preset value reach zero, the treadmill will stop automatically and the time window shows „END“.





V. Under the MANUAL mode, if user has not set the TIME, distance and calorie and press  directly, then the treadmill will start running at the speed of 1.0 km/hr, and incline will be L0. During work out, you can press  /  for incline changes and  /  to change the speed.





5.2.2.2 HRC Mode

The purpose of this program is self-training based on your heart rate. During the training, when heart rate of runner achieves the setting number, which you set, the speed and incline will keep till you reach the set maximum heartrate. (This function must be used with Chest Belt).

I. When HRC light begin to flash, press  to enter the HRC mode, at the same time, the HRC light will keep on lighting.

II. After enter the HRC mode, AGE will flash in the SPEED/DISTANCE window. During this time, you can press  /  or  /  to adjust the age (range of age: 13~80, preset value is 30). Press  to confirm your age and enter the PULSE setting.

III. At the same time the PULSE window, will show the calculated heartrate according to $\text{BPM} = (220 - \text{age}) * 0.75$. The result will be rounded. If you would like to set your own heartrate it can be done by pressing  /  or  / . Press  to confirm the heartrate.

IV. After entering the TIME window, the TIME window will flash. By pressing  /  or  /  the time can be set between 5-99min. Press  to confirm and start your training.

5.2.2.3 Profile Modus

I. Es stehen 6 Programme zur Wahl. Drücken Sie nach dem Einschalten die **MODE**-Taste und zur Auswahl die **▲** / **▼** oder **+** / **-**-Tasten um ein Profil auszuwählen. Haben Sie ein Profil ausgewählt, dann drücken Sie die **MODE**-Taste.

II. Nachdem Sie ein Profil bestätigt haben, blinkt TIME. Durch Drücken der **▲** / **▼** or **+** / **-**-Tasten, können Sie eine gewünschte Zeit (10-99min) vorgeben. Um die Trainingszeit zu bestätigen, drücken Sie die **START**-Taste. Ihr Training beginnt.

Das Programm besteht aus 12 Segmenten, das bedeutet das die Trainingszeit für jeden Balken wie folgt berechnet wird: Trainingszeit/12.

Während des Trainings kann die Steigung mit den **▲** / **▼**-Tasten und die Geschwindigkeit mit den **+** / **-**-Tasten jederzeit geändert werden.

5.2.2.3 Profile Mode

I. Under the Start/Ready position, when the MANUAL LED light begin to flash, you can press **▲** / **▼** or **+** / **-** to select the profiles P1~P6. If you select P1 mode, the P1 LED light will flash, after press **MODE** and entering the P1 mode, the P1 light will be keep on lighting.

II. After confirming P1, the TIME window will flash. At this time you can press **▲** / **▼** or **+** / **-** to change the time (range of time :10~99min). Press **START**-button to start your exercise.

The program is based on 12 segments. It means, the exercise time for each segment will be calculated by: Exercise time/12.

During work out, you can press **▲** / **▼** or **+** / **-** to change the speed or incline of the treadmill at any time.

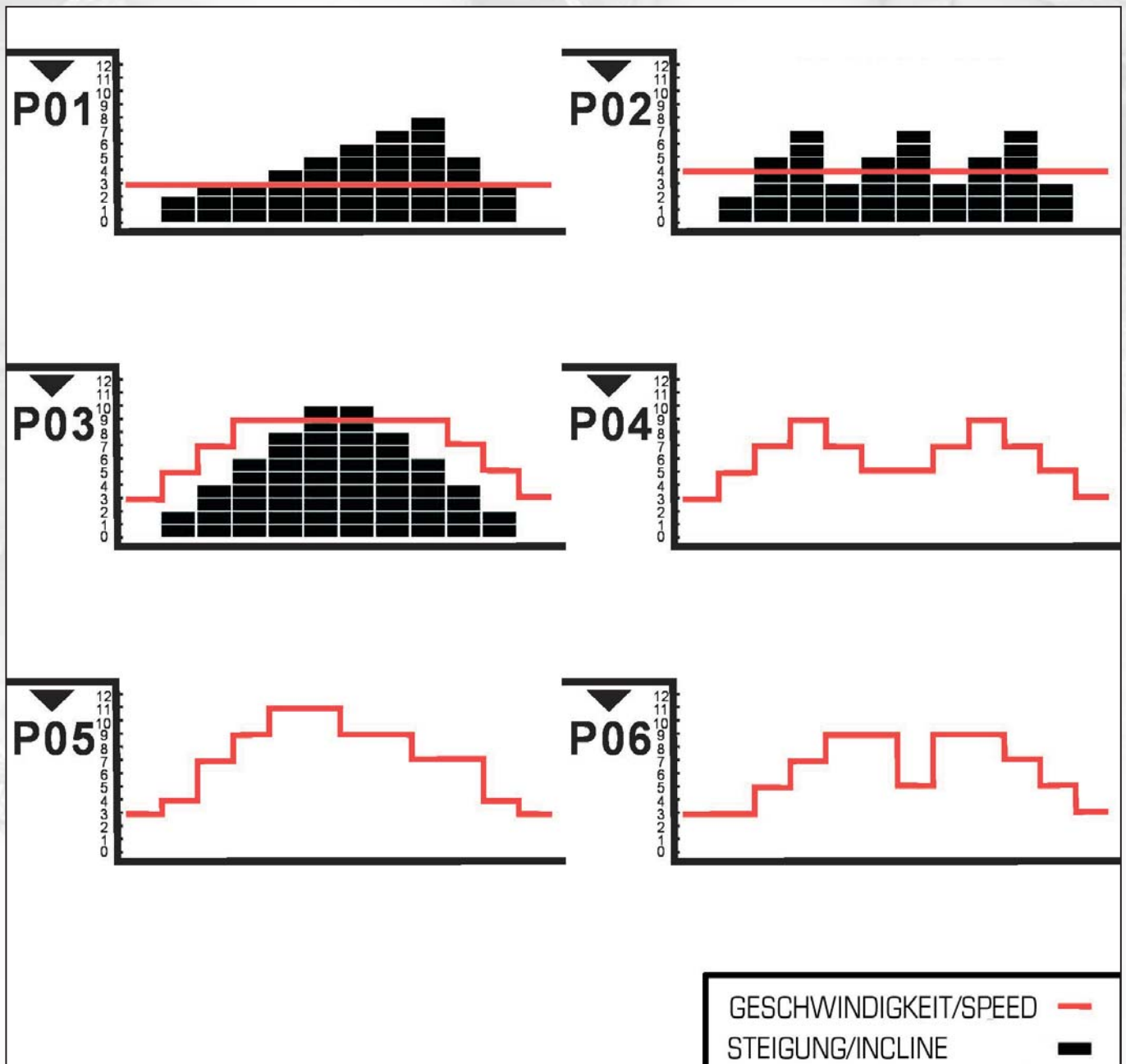

6. Pflege und Wartung

6.1 Wartung

- Entfernen Sie Schmutz von der Lauffläche mit einem handelsüblichen Staubsauger, bei starker Verschmutzung kann die Lauffläche auch mit einem feuchten Tuch und Wasser gereinigt werden. Verwenden Sie niemals Reinigungsmittel.

Pflege

- Zur Reinigung verwenden Sie bitte nur ein feuchtes Tuch ohne scharfe Reinigungsmittel. Achten Sie darauf, dass keine Flüssigkeit in den Computer gelangt.
- Bauteile, welche mit Schweiß in Kontakt kommen, brauchen nur mit einem feuchten Tuch gereinigt werden.

6.2 Zentrierung des Laufgurts

Während des Trainings wird der Laufgurt von einem Fuß stärker beansprucht als vom anderen. Dies führt dazu, dass der Laufgurt auf Dauer aus der Mitte geschoben wird. Das Laufband wurde so konstruiert, dass eine automatische Zentrierung kontinuierlich erfolgt. Es kann aber aufgrund eines längeren Gebrauchs dazu kommen, dass sich der Laufgurt nicht mehr von selbst zentriert. In diesem Fall ist es notwendig die Lauffläche mit den zwei Innensechskantschrauben am hinteren Ende des Laufbandes zu zentrieren.

Tragen Sie beim Zentrieren der Lauffläche keine lose Kleidung

- Drehen Sie die Innensechskantschraube nie mehr als eine ¼ Drehung auf einmal
- Spannen Sie immer eine Seite und lösen anschließend die andere
- Lassen Sie während der Zentrierung das Laufband mit einer Geschwindigkeit von ca. 6Km/h ohne Trainingsperson laufen.

Ist die Zentrierung beendet, gehen Sie für fünf Minuten mit der bereits eingestellten Geschwindigkeit auf dem Laufband. Falls notwendig, wiederholen Sie den beschriebenen Vorgang. Achten Sie darauf, dass Sie eine Überspannung des Laufgurts vermeiden, da dadurch die Lebensdauer stark beeinträchtigt wird.

Ist der Abstand von der linken Seite zu groß, dann

- drehen Sie die linke Schraube um eine ¼ Drehung im Uhrzeigersinn (rechts herum; Anziehen)
- und drehen Sie die rechte Schraube um eine ¼ Drehung gegen den Uhrzeigersinn (links herum; Lösen)

Ist der Abstand von der rechten Seite zu groß, dann

- drehen Sie die rechte Schraube um eine ¼ Drehung im Uhrzeigersinn (rechts herum; Festziehen)
- und drehen die linke Schraube um eine ¼ Drehung gegen den Uhrzeigersinn (links herum; Lösen)

6. Care and Maintenance

6.1 Maintenance

- For cleaning the running belt use a vacuum cleaner. If the belt is really dirty, please use a wet cloth. Do not use any cleanser.

Care

- When cleaning, use only a moist cloth and avoid harsh cleaning agents. Ensure that no moisture comes into the computer.
- Components, that come into contact with perspiration, need cleaning only with a damp cloth.

6.2 Centering of the running belt

During the exercise, one foot is pushing the running belt stronger than the other. According to that, the belt will be moved out of the centre. Normally the belt will be centred the belt automatically, but during longer exercise, it can be, that the belt is off the centre. In this case, please follow up the following instruction. At the rear end of the running deck, there are 2pcs of allen screws, which will be used for centering the belt. Don't use any loose clothes during centering.

- Please turn the allen screw not more than ¼ turn for each step.
- Stretch one side and release the other side.
- the speed of the belt has to be 6Km/h, but make sure, that nobody is running on the belt.

If you finish the centering, walk on the treadmill for about 5 minutes, with the speed of 6km/h. If the running belt is still not in centre, please centre the belt again. Pay attention, that you don't force the belt too much, a shorter life will be caused.

If the gap on the left side is too big please

- turn the left screw a ¼ turn clockwise (tighten it)
- turn the right screw a ¼ turn anticlockwise (loose it)

If the gap on the right side is too big please

- turn the left screw a ¼ turn anticlockwise (loose it)
- turn the right screw a ¼ turn clockwise (tighten it)

**Laufbandgurt zu weit rechts/
running belt moves to right side**

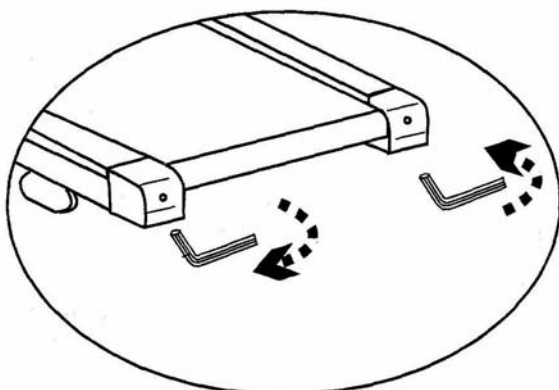

**Laufbandgurt zu weit links/
running belt moves to left side**

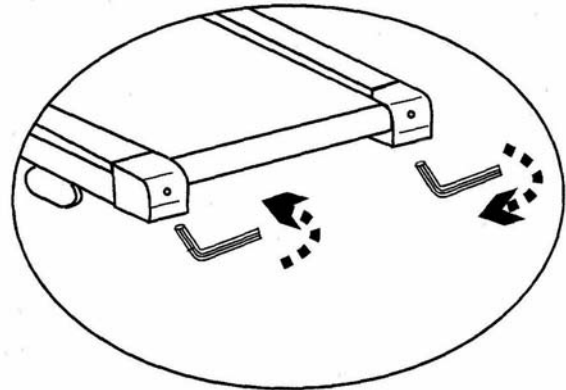

6.3 Einstellung der Laufgurtspannung

Im Laufe der Zeit verliert die Lauffläche an Spannung. Dies ist ein normaler Verschleiß und muss Sie nicht beunruhigen. Dies kann festgestellt werden, wenn Sie beim Aufsetzen eines Fußes während des Trainings bemerken, dass der Laufgurt kurz stehen bleibt und über die Walzen rutscht. Um das Durchrutschen zu beseitigen erhöhen Sie die Spannung des Laufgurts, indem beide Schrauben im Uhrzeigersinn gedreht werden. Bitte drehen Sie die Schrauben niemals mehr als eine ¼ Drehung auf einmal. Wiederholen Sie diesen Schritt so oft, bis das Problem des Durchrutschens des Laufgurts, während des Aufsetzens des Fußes, nicht mehr besteht. Läuft der Laufgurt aus der Mitte heraus, zentrieren Sie diesen wie unter Punkt 6.2 beschrieben.

6.3 Tighten the belt

after longer exercise, the tension of the belt will decrease. It can be checked if you put one foot on the belt and belt will stop. To solve this problem, please turn both screws clockwise for a ¼ turn. Please do not turn them more. If the belt is running out of the centre, please adjust it like described under 6.2.

Spannung erhöhen/ tighten the belt

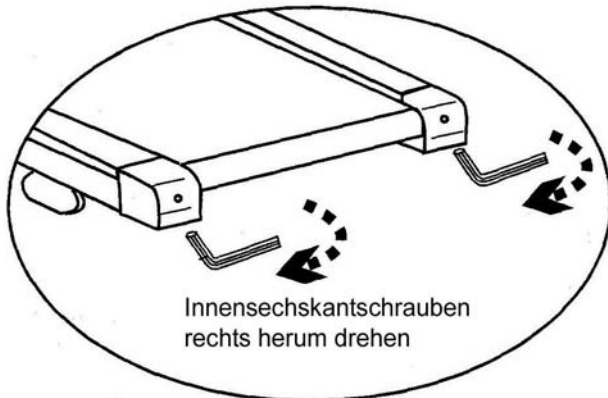

Turn screw clockwise

Spannung lösen/ untighten the belt

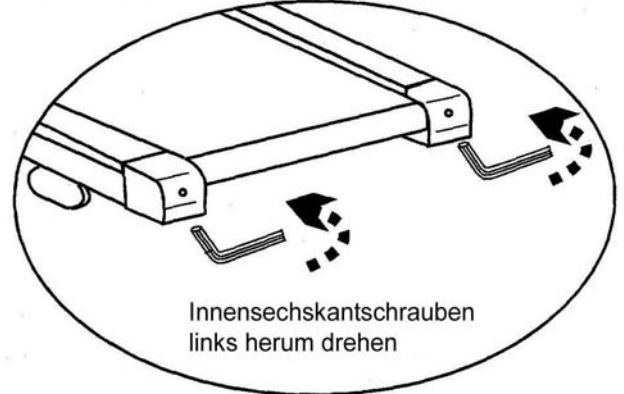

Turn screw anticlockwise

6.4 Schmieren der Lauffläche

Eine gut geschmierte Lauffläche erhöht den Komfort und reduziert den Verschleiß. Das Laufband wurde bereits ab Werk für ein sofortiges Training vorbereitet, sodass eine Schmierung vor Ihrem Training nicht notwendig ist. Aufgrund von Reibung muss das Laufband von Zeit zu Zeit geschmiert werden. Als Richtwert gilt: 3 Trainingseinheiten pro Woche für ca. 30 Minuten und einer Geschwindigkeit von 6Km/h, sollte es alle sechs Monate geschmiert werden.

6.4 Lubricate of the running belt

A good lubricate running deck is minimizing the wearout. A lubrication before the first training is not necessary. The lubrication should be done every 6 month, if you do your exercise 3 times a week for 30 minutes.

Um den Silikonstand zu überprüfen, stecken Sie Ihre Hand, bei ausgeschaltetem Laufband, unter den Laufgurt. Sollten Sie noch Silikon fühlen, braucht es nicht geschmiert zu werden, fühlt sich dagegen die Rückseite des Laufgurts trocken an, sollte mit einem Silikon spray geschmiert werden.

For checking the lubrication, please make sure, that the treadmill is switched off. Put your hand between the belt and the deck. If you still feel some silicon, then is no need for lubrication. If the backside of the belt feels dry, then is necessary to lubricate the belt.

Schmiervorgang:

- 1) Stoppen Sie das Laufband in der Position, dass die Naht der Lauffläche oben ist.
- 2) Heben Sie die Lauffläche von der Platte an und sprühen das Silikon von vorne nach hinten so weit wie möglich in die Mitte auf die Platte. Wiederholen Sie dies auch von der anderen Seite.
- 3) Anschließend aktivieren Sie das Laufband mit einer Geschwindigkeit von 1Km/h und laufen von links nach rechts, damit der Laufgurt das Silikon aufnehmen kann.

How to do it:

- 1) Stop the belt, that the seam is stopped on top side.
- 2) Lift the belt a little bit and put some silicon between the deck and the belt in the centre, starting from the front side, ending at the rear side. Lubricate it again from the other side.
- 3) Start the treadmill with a speed of 1km/h and walk on the treadmill from left to right side, so that the belt can absorb the silicon very well.

7. Trainingsanleitung

Das Training mit dem Laufband ist ein ideales Bewegungstraining zur Stärkung wichtiger Muskelgruppen und des Herz-/Kreislauf-Systems.

Allgemeine Hinweise zum Training

- Trainieren Sie niemals direkt nach einer Mahlzeit.
- Trainieren Sie nach Möglichkeit pulsorientiert.
- Wärmen Sie Ihre Muskulatur vor Beginn des Trainings durch Lockerungs- oder Stretching-Übungen auf.
- Am Ende des Trainings reduzieren Sie bitte die Geschwindigkeit. Beenden Sie das Training nie abrupt!
- Machen Sie am Ende des Trainings noch einige Stretching-Übungen.

7.1 Trainingshäufigkeit

Um langfristig die Physis zu verbessern und die Kondition zu steigern, empfehlen wir mindestens dreimal pro Woche zu trainieren. Dies ist die durchschnittliche Trainingshäufigkeit für einen Erwachsenen, um langfristig einen konditionellen Erfolg bzw. eine erhöhte Fettverbrennung herbeizuführen. Mit zunehmender Fitness können Sie auch täglich trainieren. Besonders wichtig ist das Training in regelmäßigen Abständen.

7.2 Trainingsintensität

Bauen Sie Ihr Training behutsam auf. Die Trainingsintensität sollte langsam gesteigert werden, damit keine Ermüdungserscheinungen der Muskulatur und des Bewegungsapparates auftreten.

7.3 Pulsorientiertes Training

Es wird empfohlen, für Ihre individuelle Pulszone einen „aeroben Trainingsbereich“ zu wählen. Leistungssteigerungen im Ausdauerbereich werden vorwiegend durch lange Trainingseinheiten im aeroben Bereich erlangt.

Entnehmen Sie diese Zone bitte dem Zielpuls-Diagramm oder orientieren Sie sich an den Pulsprogrammen. Sie sollten mindestens 80 % Ihrer Trainingszeit in diesem aeroben Bereich (bis 75 % Ihres Maximalpulses) absolvieren.

In den restlichen 20 % der Zeit können Sie Belastungsspitzen einbauen, um Ihre aerobe Schwelle nach oben zu verschieben. Durch den eintretenden Trainingserfolg können Sie später bei gleichem Puls eine höhere Leistung vollbringen, was eine Verbesserung der Form bedeutet.

Wenn Sie mit pulsgesteuertem Training bereits Erfahrung haben, können Sie Ihre gewünschte Pulszone Ihrem speziellen Trainingsplan bzw. Fitnessstand anpassen.

7. Training manual

Training with the treadmill is an ideal movement training for strengthening important muscle groups and the cardio-circulatory system.

General notes for Training

- Never train immediately after a meal.
- If possible, orientate training to pulse rate.
- Do muscle warm-ups before starting training by loosening or stretching exercises.
- When finishing training, please reduce speed. Never abruptly end training.
- Do some stretching exercises after you finished training.

7.1 Training frequency

To improve physical fitness and to enhance condition over the long term, we recommend training at least three times a week. This is the average training frequency for an adult in order to obtain long-term condition success or high fat burning. As your fitness level increases, you can also train daily. It is particularly important to train at regular intervals.

7.2 Training intensity

Carefully structure your training. Training intensity should be increased gradually, so that no fatigue phenomena of the musculature or the locomotion system occurs.

7.3 Heart rate orientated training

For your personal pulse zone it is recommended that an aerobic training range will be chosen. Performance increases in the endurance range are principally achieved by long training units in the aerobic range.

Find this zone in the target pulse diagram or orientate yourself on the pulse programs. You should complete 80% of your training time in this aerobic range (up to 75% of your maximum pulse).

In the remaining 20% of the time, you can incorporate load peaks, in order to shift your aerobic threshold upwards. With the resulting training success you can later produce higher performance at the same pulse; this means an improvement in your physical shape.

If you already have some experience in pulse-controlled training, you can match your desired pulse zone to your special training plan or fitness status.

Anmerkung:

Da es „hoch- und niedrigpulsige“ Menschen gibt, können die individuellen optimalen Pulszonen (Aerobe Zone, Anaerobe Zone) im Einzelfall von denen der Allgemeinheit (Zielpulsdiagramm) abweichen.

In diesen Fällen sollte das Training nach den individuellen Erfahrungen gestaltet werden. Sollten Anfänger auf dieses Phänomen stoßen, sollte vor dem Training unbedingt ein Arzt konsultiert werden, um die gesundheitliche Tauglichkeit für das Training zu prüfen.

7.4 Trainings-Kontrolle

Sowohl medizinisch als auch trainingsphysiologisch am sinnvollsten ist das pulsgesteuerte Training, welches sich am individuellen Maximalpuls orientiert.

Diese Regel gilt sowohl für Anfänger, ambitionierte Freizeitsportler als auch für Profis. Je nach Trainingsziel und Leistungsstand wird mit einer bestimmten Intensität des individuellen Maximalpulses trainiert (ausgedrückt in Prozentpunkten).

Um das Herz-Kreislauf-Training nach sportmedizinischen Gesichtspunkten effektiv zu gestalten, empfehlen wir eine Trainingspulsfrequenz von 70 % - 85 % des Maximalpulses. Bitte beachten Sie das nachfolgende Zielpuls-Diagramm.

Messen Sie Ihre Pulsfrequenz zu folgenden Zeitpunkten:

1. Vor dem Training = Ruhepuls
2. 10 Minuten nach Trainingsbeginn=Trainings-/Belastungspuls
3. Eine Minute nach dem Training = Erholungspuls

- Während der ersten Wochen empfiehlt es sich mit einer Pulsfrequenz an der unteren Grenze der Trainingspuls-Zone (ungefähr 70 %) oder darunter zu trainieren.
- Während der nächsten 2-4 Monate intensivieren Sie das Training schrittweise bis Sie das obere Ende der Trainingspuls-Zone erreichen (ungefähr 85 %), jedoch ohne sich zu überfordern.
- Streuen Sie aber auch bei gutem Trainingszustand immer wieder lockere Einheiten, im unteren aeroben Bereich in Ihr Trainingsprogramm ein, damit Sie sich genügend regenerieren. Ein „gutes“ Training bedeutet immer auch ein intelligentes Training, welches die Regeneration zum richtigen Zeitpunkt beinhaltet. Ansonsten kommt es zum Übertraining, wodurch sich Ihre Form verschlechtert.
- Jeder belastenden Trainingseinheit im oberen Pulsbereich der individuellen Leistungsfähigkeit sollte im darauffolgenden Training immer eine regenerative Trainingseinheit im unteren Pulsbereich folgen (bis 75 % des Maximalpulses).

Note:

Because there are persons who have „high“ and „low“ pulses, the individual optimum pulse zones (aerobic zone, anaerobic zone) may differ from those of the general public (target pulse diagram).

In these cases, training must be configured according to individual experience. If beginners are confronted with this phenomenon, it is important that a physician will be consulted before starting training, in order to check health capacity for training.

7.4 Training control

Both medically and in terms of training physiology, pulse-controlled training makes most sense and is orientated to the individual maximum pulse.

This rule applies both to beginners, ambitious recreational athletes and to pros. Depending on the goal of training and performance status, training is done at a specific intensity of individual maximum pulse (expressed in percentage points).

In order to effectively configure cardio-circulatory training according to sport-medical aspects, we recommend a training pulse rate of 70% - 85% of maximum pulse. Please refer to the following target pulse diagram.

Measure your pulse rate at the following points in time:

1. Before training = resting pulse
2. 10 minutes after starting training = training / working pulse
3. One minute after training = recovery pulse

- During the first weeks, it is recommended that training will be done at a pulse rate at the lower limit of the training pulse zone (approximately 70 %) or lower.
- During the next 2 - 4 months, intensify training stepwise until you reach the upper end of the training pulse zone (approximately 85 %), but without overexerting yourself.
- If you are in good training condition, disperse easier units in the lower aerobic range here and there in the training program, so that you regenerate sufficiently. „Good“ training always means training intelligently, which includes regeneration at the right time. Otherwise overtraining results and your form degenerates.
- Every loading training unit in the upper pulse range of individual performance should always be followed in subsequent training by a regenerative training unit in the lower pulse range (up to 75 % of the maximum pulse).

Wenn sich die Kondition verbessert hat, ist eine größere Trainingsintensität notwendig damit die Pulsfrequenz die „Trainingszone“ erreicht, d.h. der Organismus ist nun leistungsfähiger.

Berechnung des Trainings- / Belastungspulses:

220 Pulsschläge pro Minute minus Alter = persönliche, max. Herzfrequenz (100%).

Trainingspuls

Untergrenze: $(220 - \text{Alter}) \times 0,70$
Obergrenze: $(220 - \text{Alter}) \times 0,85$

7.5 Trainingsdauer

Jede Trainingseinheit sollte idealerweise aus einer Aufwärmphase, einer Trainingsphase und einer Abkühlphase bestehen, um Verletzungen zu vermeiden.

Aufwärmen:

5 bis 10 Minuten Gymnastik oder Stretching (auch langsames laufen).

Training:

15 bis 40 Minuten intensives aber nicht überforderndes Training mit o.g. Intensität

Abkühlen:

5 bis 10 Minuten langsames Auslaufen, gefolgt von Gymnastik oder Stretching, um die Muskulatur zu lockern.

Unterbrechen Sie das Training sofort, wenn Sie sich unwohl fühlen oder irgendwelche Anzeichen der Überanstrengung auftreten.

Veränderung der Stoffwechsellätigkeit während des Trainings:

- In den ersten 10 Minuten der Ausdauerleistung verbraucht unser Körper den im Muskel abgelagerten Zuckerstoff Glykogen.
- Nach ca. 10 Minuten wird darüber hinaus auch Fett verbrannt.
- Nach 30-40 Minuten wird der Fettstoffwechsel aktiviert, danach ist das Körperfett der hauptsächliche Energielieferant.

When condition has improved, higher intensity of training is required for the pulse rate to reach the „training zone“; that means, the organism is capable of higher performance.

Calculation of the training / working pulse:

220 pulse beats per minute minus age = personal, maximum heart rate (100 %).

Training pulse

Lower limit: $(220 - \text{age}) \times 0.70$
Upper limit: $(220 - \text{age}) \times 0.85$

7.5 Training duration

Every training unit should ideally consist of a warm-up phase, a training phase, and a cool-down phase in order to prevent injuries.

Warm-up:

5 to 10 minutes of slow running.

Training:

15 to 40 minutes of intensive or not overtaxing training at the intensity mentioned above.

Cool-down:

5 to 10 minutes of slow running, followed by calisthenics or stretching, in order to loosen up the muscles.

Stop training immediately if you feel unwell or if any signs of overexertion occur.

Alterations of metabolic activity during training:

- In the first 10 minutes of endurance performance our bodies consume the sugars stored in our muscles. Glycogen.
- After about 10 minutes fat is burned in addition.
- After 30 - 40 minutes fat metabolism is activated, then the body's fat is the main source of energy

Zielpuls-Diagramm / Target Pulse Diagram

(Herzfrequenz/Alter) / (Heart Rate / Age)

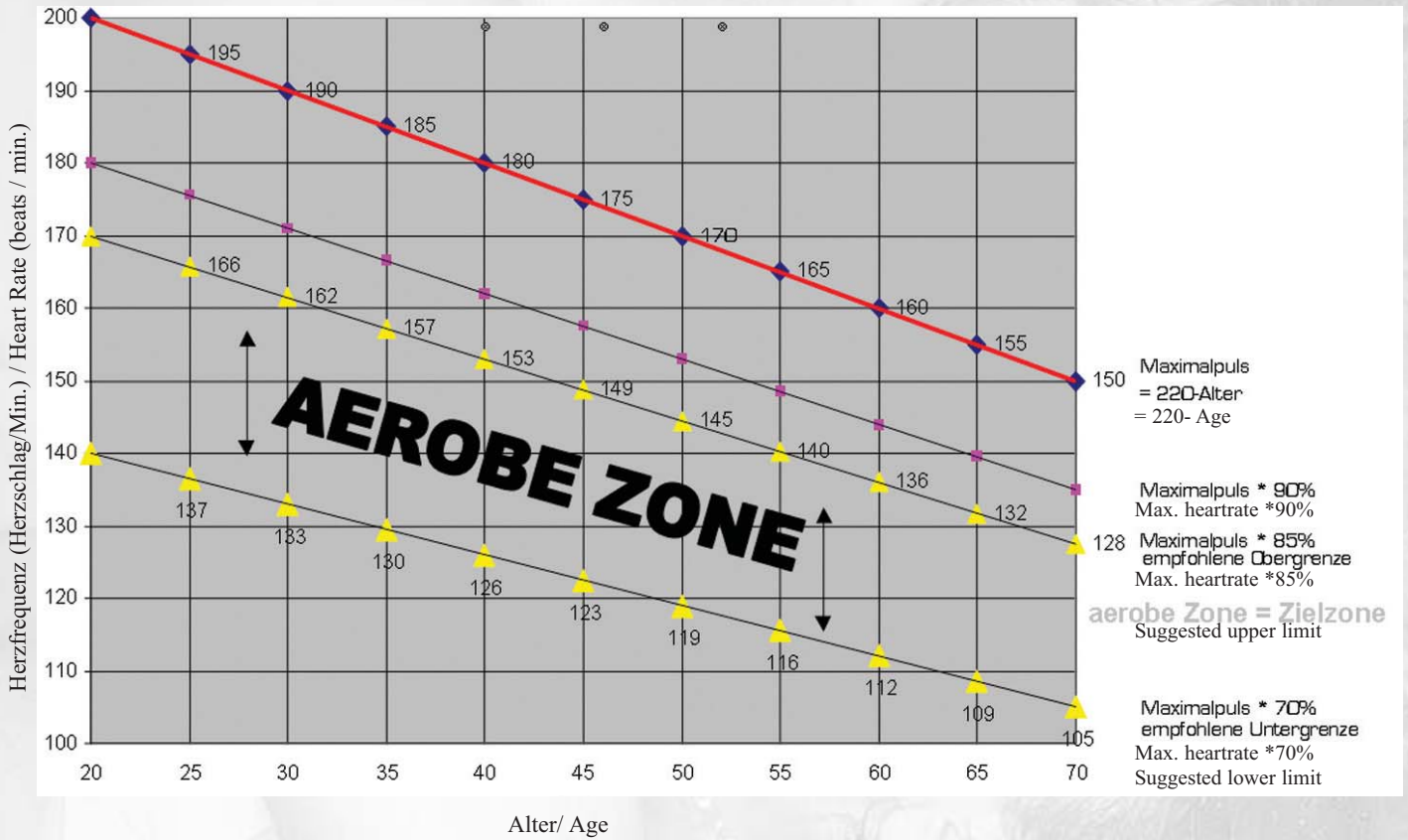

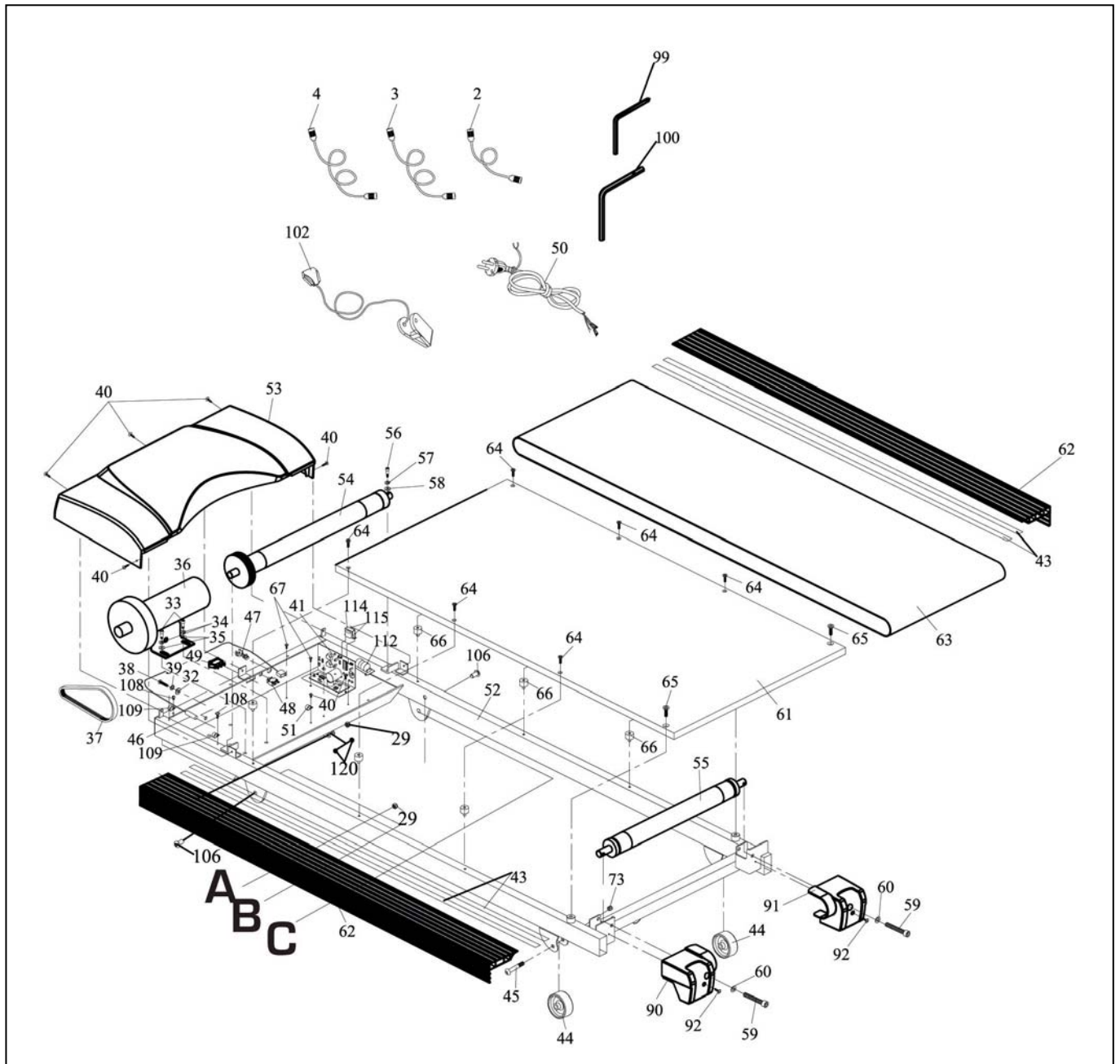

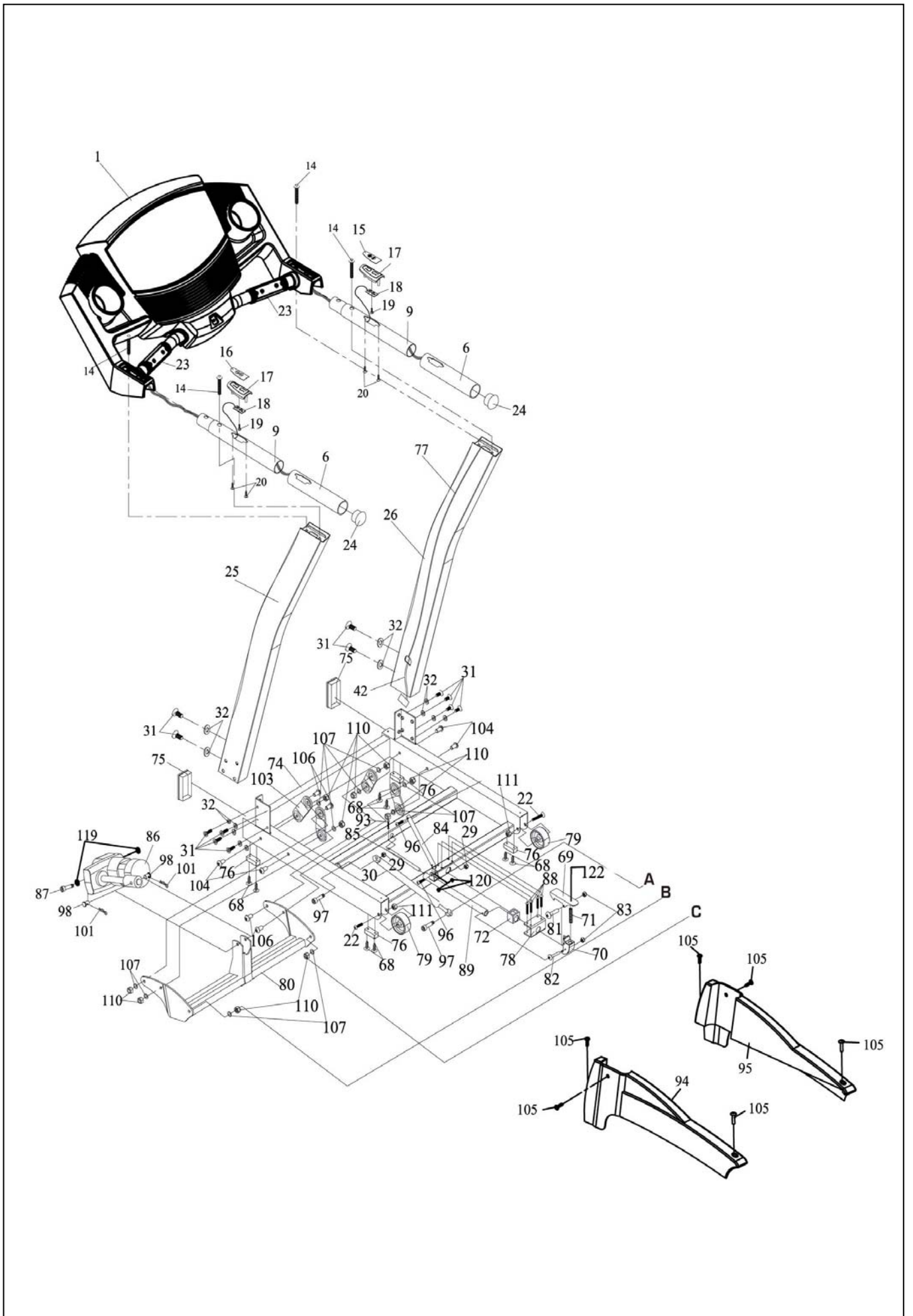

9. Teilleiste / Parts list

Position	Bezeichnung	Description	Abmessung/Dimension	Menge/Quantity
3504 -1	Computer	computer		1
-2	Kabel, weiß	Extension cable, white	16WAG*90	1
-3	Kabel, weiß	Extension cable, white	16WAG*300	1
-4	Kabel, schwarz	Extension cable, black	16WAG*300	1
-5	Wird nicht benötigt	No needed		0
-6*	Schaumstoff für Handlauf	Foam Grip		2
-7	Wird nicht benötigt	No needed		0
-8	Wird nicht benötigt	No needed		0
-9	Handlauf	Lower Handrail		2
-10	Wird nicht benötigt	No needed		0
-11	Wird nicht benötigt	No needed		0
-12	Wird nicht benötigt	No needed		0
-13	Wird nicht benötigt	No needed		0
-14	Innensechskantschraube	Allenscrew	M8x60	4
-15*	Touch Control Overlay (Speed)	Touch control Decal (Speed)		1
-16*	Touch Control Overlay (Incline)	Touch control Decal (Incline)		1
-17	Touch Control Einheit	Touch control unit		2
-18	Touch Control Kabel	Touch control wire		2
-19	Selbstschneidende Schraube	Self tapping screw	ST 3x8	2
-20	Selbstschneidende Schraube	Self tapping screw	ST 3x20	4
-21	Wird nicht benötigt	No needed		0
-22	Innensechskantschraube	Allenscrew	M10x52	2
-23	Handpulsessenor	Handpulse sensor		2
-24	Kunststoffkappe, rund	End cap, round		2
-25	Stütze, links	Upright post, left side		1
-26	Stütze, rechts	Upright post, right side		1
-27	Wird nicht benötigt	No needed		0
-28	Wird nicht benötigt	No needed		0
-29	Selbstsichernde Mutter	Nylon nut	M8	4
30	Hebezyylinder	Cylinder	FBNCY014C	1
-31	Innensechskantschraube	Allenscrew	M8x15	12
-32	Unterlegscheibe	Washer	Ø8xØ16x1.5t	13
-33	Innensechskantschraube	Allenscrew	M10x18	4
-34	Federring	Spring, washer	Ø10	4
-35	Unterlegscheibe	Washer	Ø10xØ20x3t	4
-36*	Motor	Motor		1
-37*	Antriebsriemen	Belt	108J6	1
-38	Innensechskantschraube	Allenscrew	M8x110	1
-39	Federring	Spring, washer	Ø8	1
-40	Kreuzschlitzschraube	Crosshead screw	M5x10	7
-41	Platine	Controller		1
-42	Kabel für Platine	Control wire		2
-43	Doppelseitiges Klebeband	Double sided tape		4
-44	Rolle	Roller		2
-45	Innensechskantschraube	Allenscrew	SAEK 288	2
-46	Sensor	Sensor		1
-47	Kabelhalter	Cable holder	6P3-4	1
-48	Überspannungsschutz	Overload brak		1
-49	Sicherung	Switch		1
-50	Netzkabel	Power cord		1
-51	Kabelclip	Wire clip	UC-1	1
-52	Laufdeckrahmen	Running deck frame		1
-53	Motorabdeckung, oben	Upper motor cover		1
-54	Antriebswelle, vorne	Front roller		1
-55	Antriebswelle, hinten	Rear roller		1
-56	Innensechskantschraube	Allenscrew	M6x25	1
-57	Federring	Spring washer	Ø6	1
-58	Unterlegscheibe	Washer	Ø6xØ13x1t	1
-59	Innensechskantschraube	Allenscrew	M8x55	2
-60	Unterlegscheibe	Washer	Ø8xØ12x1.5t	1
-61	Laufdeck	Running deck		1
-62	Seitliche Laufdeckabdeckung	Side rails		2
-63*	Laufgurt	Runningbelt		1
-64	Kreuzschlitzschraube	Crosshead screw	M6x25	6
-65	Innensechskantschraube	Allenscrew	M8x30	2
-66	Gummidämpfer	Rubber cushion		6
-67	Kreuzschlitzschraube	Crosshead screw	M5x8	3
-68	Selbstschneidende Schraube	Self tapping screw	ST4x20	8
-69	Laufdeck	Running deck		1
-70	Hinterer Anschlag	Rear fixer		1
-71*	Feder	Spring		1

-72	Kunststoffanschlag	Plasticpost pad		1
-73	Selbstsichernde Mutter	Nylon nut	M10	2
-74	Höhenverstellrahmen	base frame assembly		1
-75	Kunststoffkappe	End cap	40x80	2
-76	Standfuß in Blockform	Food pad		4
-77	Führungsstange	Guided tread	1100mm	1
-78	Klappmechanismuss	Folding fixing plate		1
-79	Transportrolle	Transportation wheel		2
-80	Höhenverstellelement	Incline rod		1
-81	Kreuzschlitzschraube	Crosshedscrew	M5x40	1
-82	Kreuzschlitzschraube	Crosshedscrew	M5x35	1
-83	Selbstsichernde Mutter	Nylon nut	M5	2
-84	Neigungsverstellstange	Round tube		1
-85	Verbindungsrohr	Post	NBBNT1465-H	1
-86*	Steigungsmotor	Incline motor		1
-87	Innensechskantschraube	Allenscrew	M10x35	1
-88	Innensechskantschraube	Allenscrew	M6x45	4
-89	Rohr für Klappmechanismus	Extension tube		1
-90	Laufdeckenkappe, links	Running deck, endcap, left side		1
-91	Laufdeckenkappe, rechts	Running deck, endcap, right side		1
-92	Selbstschneidende Schraube	Self tapping screw	ST 4x16	2
-93	Innensechskantschraube	Allenscrew	M6x20	1
-94	Abdeckung für Stütze, links	Cover for post, left side		1
-95	Abdeckung für Stütze, rechts	Cover for post, right side		1
-96	Innensechskantschraube	Allenscrew	M8x32	2
-97	Innensechskantschraube	Allenscrew	M8x25	2
-98	U-Pin	U-Pin		2
-99	Innensechskantschlüssel	Allen wrench	5mm	1
-100	Innensechskantschlüssel	Allen wrench	6mm	1
-101	Federstecker (Sicherheitssplint)	R-ring	Ø10x2t	2
-102	Not-Aus-Schlüssel	Emergency key		1
-103	Klappmechanismussplatte	Lift plate		4
-104	Innensechskantschraube	Allenscrew	M10x57	4
-105	Kreuzschlitzschraube	Cross head screw	M5x18	6
-106	Innensechskantschraube	Allenscrew	SAEK 430	6
-107	Unterlegscheibe	Washer	SAEK 431	10
-108	Kreuzschlitzschraube	Corshead screw	M4x16	2
-109	Kabelhalter	Wire clip	UC-0.5	2
-110	Selbstsichernde Mutter	Nylon nut	M10xP1.5, 8t	10
-111	Selbstsichernde Mutter	Nylon nut	M10	2
-112	Filter	Filter		1
-113	Kreuzschlitzschraube	Crosshead screw	M3xP0.5x8	4
-114	Spule	Inductance		1
-115	Kreuzschlitzschraube	Crosshead screw	M4xP0.7x10	2
-116	Wird nicht benötigt	No needed		0
-117	Wird nicht benötigt	No needed		0
-118	Wird nicht benötigt	No needed		0
-119	Kunststoffunterlegscheibe	Plastic washer	PECP 1720	2
-120	Kunststoffeinlage	Plastic pad	PCAP1721	4
-121	Wird nicht benötigt	No needed		0
-122	Innensechskantschraube	Allenscrew	M6x8	1

Bei den mit * versehenen Teilenummern handelt es sich um Verschleißteile, die einer natürlichen Abnutzung unterliegen und ggf. nach intensivem oder längerem Gebrauch ausgetauscht werden müssen. In diesem Falle wenden Sie sich bitte an den Finnlo – Kundenservice. Hier können die Teile gegen Berechnung angefordert werden.

The part numbers with an * are wear and tear parts, which are subject to natural wear and which must be replaced after intensive or long-term use. In this case, please contact Finnlo Customer Service. You can request the parts and be charged for them.

10. Garantiebedingungen / Warranty (Germany only)

Für unsere Geräte leisten wir Garantie gemäß nachstehenden Bedingungen:

- 1) Wir beheben unentgeltlich nach Maßgabe der folgenden Bedingungen (Nummern 2-5) Schäden oder Mängel am Gerät, die nachweislich auf einem Fabrikationsfehler beruhen, wenn sie uns unverzüglich nach Feststellung und innerhalb von 36 Monaten nach Lieferung an den Endabnehmer gemeldet werden.

Die Garantie erstreckt sich nicht auf leicht zerbrechliche Teile, wie z. B. Glas oder Kunststoff. Eine Garantiepflicht wird nicht ausgelöst: durch geringfügige Abweichungen von der Soll- Beschaffenheit, die für Wert und Gebrauchstauglichkeit des Gerätes unerheblich sind, durch Schäden aus chemischen und elektrochemischen Einwirkungen, von Wasser sowie allgemein durch Schäden höherer Gewalt.

- 2) Die Garantieleistung erfolgt in der Weise, dass mangelhafte Teile nach unserer Wahl unentgeltlich instand gesetzt oder durch einwandfreie Teile ersetzt werden. Die Kosten für Material und Arbeitszeit werden von uns getragen. Instandsetzungen am Aufstellungsort können nicht verlangt werden. Der Kaufbeleg mit Kauf- und/ oder Lieferdatum ist vorzulegen. Ersetzte Teile gehen in unser Eigentum über.
- 3) Der Garantieanspruch erlischt, wenn Reparaturen oder Eingriffe von Personen vorgenommen werden, die hierzu von uns nicht ermächtigt sind oder wenn unsere Geräte mit Ergänzungs- oder Zubehörteilen versehen werden, die nicht auf unsere Geräte abgestimmt sind, ferner wenn das Gerät durch den Einfluss höherer Gewalt oder durch Umwelteinflüsse beschädigt oder zerstört ist, bei Schäden, die durch unsachgemäße Behandlung – insbesondere Nichtbeachtung der Betriebsanleitung – oder Wartung aufgetreten sind oder falls das Gerät mechanische Beschädigungen irgendwelcher Art aufweist. Der Kundendienst kann Sie nach telefonischer Rücksprache zur Reparatur bzw. zum Tausch von Teilen, welche Sie zugesandt bekommen, ermächtigen. In diesem Fall erlischt der Garantieanspruch selbstverständlich nicht.
- 4) Garantieleistungen bewirken weder eine Verlängerung der Garantiefrist noch setzen sie eine neue Garantiefrist in Lauf.
- 5) Weitergehende oder andere Ansprüche, insbesondere solche auf Ersatz außerhalb des Gerätes entstandener Schäden, sind soweit eine Haftung nicht zwingend gesetzlich angeordnet ist – ausgeschlossen.
- 6) Unsere Garantiebedingungen, die Voraussetzungen und Umfang unserer Garantieleistungen beinhalten, lassen die vertraglichen Gewährleistungsverpflichtungen des Verkäufers unberührt.
- 7) Verschleißteile, welche in der Teileliste als diese ausgewiesen werden, unterliegen nicht den Garantiebedingungen.
- 8) Der Garantieanspruch erlischt bei nicht bestimmungsgemäßem Gerbrauch, insbesondere in Fitness-Studios, Rehaeinrichtungen und Hotels.

**Importeur
Hammer Sport AG
Von Liebig Str. 21
89231 Neu-Ulm**

11. Service-Hotline und Ersatzteilbestellformular



Um Ihnen optimal helfen zu können, halten Sie bitte

**Artikel-Nummer,
Explosionszeichnung und
Teileliste** bereit.

SERVICE-HOTLINE

Tel.: 0180/5843 844

Fax: 0180/5843 845

(12 Cent aus dem Festnetz)

Montag bis Donnerstag

von **09.30 Uhr** bis **12.00 Uhr**

von **13.30 Uhr** bis **16.00 Uhr**

Freitag

von **09.00 Uhr** bis **12.00 Uhr**

e-mail: finnlo@hammer.de



An
Hammer Sport AG
Abt. Kundendienst
Von-Liebig-Str. 21

PER FAX an: 0180 / 58 43 845

89231 Neu-Ulm

Ort: Datum:

Ersatzteilbestellung

Ich bin Besitzer des FINNLO Gerätes
TECHNUM II,

Art.Nr.:3504

Kaufdatum: Gekauft bei Firma:

(Garantieansprüche nur in Verbindung mit einer Kopie des Kaufbeleges!)

Bitte liefern Sie mir folgende Ersatzteile:

Position	Bezeichnung	Stückzahl	Bestellgrund

Absender:

(Name, Vorname) :

(Strasse) :

(PLZ, Wohnort) :

(Telefon, Fax) :

(E-Mail-Adresse) :